

OPTUM AFS CONNECT™



OPTUM AFS CONNECT™

TRAKTORID VAHEMIKUS
271 - 340 HJ



CASE IH

CASE IH

OPTUM AFS CONNECT

TEHTUD TÕELISTELE PROFFIDELE



KESTEV TOOTLIKKUS

- AFS Connect telemaatika - Optum AFS Connect traktorite pöördeline erisus
- Laiendatud teenindusomadused
 - Kaugdiagnostika ja teenindus
 - Kaugjuurdepääs monitorile
 - Veebi teel tarkvara / püsivara haldus (FOTA)
- MyCase IH platvorm

JÕUDLUS JA TÕHUSUS

- säästlikud, vastupidavad mootorid nimivõimsuse vahemikus 271 kuni 340 hj
- Optimaalne tõhusus – 50 km/h 1600 p/min juures (CVXDrive)
- Suur rehvide valik läbimõõduni kuni 2,15 m
- Koormustundlik hüdropump vooluhulgani kuni 220 l/min
- Tagarippsüsteemi tõstevõime kuni 11 058 kg

EESRINDLIK MUGAVUS

- Edasiarendatud multikontrolleri juhtimiskonsool
- Intuiitvne AFS Vision Pro operatsioonisüsteem koos kõrglahutusega (HD) AFS Pro 1200 monitoriga
- Uus kooderinupp hõlpsaks süsteemi kasutamiseks ja seadistamiseks
- Erilised programmeeritavad kiirklahvid – võimalik programmeerida üle 100 funktsiooni
- Uus kõrglahutusega A-piilari näidikupaneel
- Võtmeta sisenemine ja ärandamiskaitse

TÄIUSTATUD KAITSE

- 3-aastane SAFEGUARD CONNECT pakett sisaldab:
 - 3-aastane pikendatud garantii
 - 5 aastat AFS Connect telemaatikat
 - 24/7 MAXSERVICE
 - Hooajaelne ülevaatus
 - Traktoristide koolitus edasimüüja juures
- CNH Capitali professionaalsed rahastuslahendused igaks investeeringuks



OPTUM AFS CONNECT - TEHTUD TÕELISTELE PROFFIDELE	02 – 03
SAFEGUARD CONNECT	04 – 05
KESTEV TOOTLIKKUS	06 – 07
KABIIN	08 – 15
MOOTOR, JÕUÜLEKANNE, ALUSVANKER	16 – 21
KÄITUSVÕLL JA OHUTUS	22 – 23
AFS, AFS CONNECT JA HMC II	24 – 29
TEHNILISED ANDMED	30 – 31

CASE II

SAFE *GUARD* WARRANTY

TEHASEGARANTII 3 AASTAT

Pikendatud garantii veel kaheks aastaks – SAFEGUARD WARRANTY kaitseb teie investeeringut ootamatute paranduskulude riski eest. Koristage meelerahus oma saaki, hoidke käituskulud kontrolli all ja samal ajal säilitage oma masina edasimüügi väärtust.

SUUREM
EDASIMÜÜGI
VÄÄRTUS

OPERATOR *TRAINING*

TEADMISTES ON JÕUD

Vabastage oma masina täielik võimekus – saavutage suurim jõudlus ja vältige oma uue Case IH masina väärkasutust. Meie kutselised Case IH väljaõppega traktoristide koolitajad keskenduvad meie masina uutele omadustele.

PAREM
JUHI
OHUTUS JA
JÕUDLUS

PRE-SEASON *CHECK*

MEELERAHU VÄHEMALT KOLMEKS AASTAKS

Case IH edasimüüja tehnikud pakuvad masinate hea seisukorra tagamiseks ja seisakute vältimiseks hooajaeelset ülevaatus. Ülevaatus hõlmab üle 100 vaatluspunkti, mille järel tehnik soovitab, kuidas masina ajalooliste andmete aruande põhjal selle jõudlust optimeerida.

PIKEM
TÖÖAEG,
VÄHEM
SEISAKUID

SAFE *GUARD*

KAITSKE OMA INVESTEERINGUT,



CONNECT

SUURENDAGE OMA TOOTLIKKUST

Säilitage töövalmidus ja hoidke samal ajal kulud kontrolli all

See Case IH teeninduspakett sisaldab professionaalseid hooldustöid, mis on vajalikud Case IH masina täieliku võimekuse saavutamiseks.

**KIIREM
PARANDUS,
LÜHEM
SEISUAEG**

MAXSERVICE

IGAKÜLGNE TUGI 3 AASTAT

Piirake seisuaeg miinimumini – hankige kõige kiiremaks hooajaks ööpäevaringne tootetugi ja tihe koostöö oma kohaliku edasimüüjaga. Kasutage vajadusel oluliste osade eelistarnet (24/7) ning Case IH tehnikute ja müügiesindaja välitoetust.

**SUUREM
HEKTARI-
TOOTLUS**



5 AASTAT AFS CONNECTI KOGEMUST

Kasutage täppisviljeluse andmeid ja hallake oma masinaparki – äpp AFS Connect pakub olulist teavet viimaste tööde kohta ja võimaldab seirata masina seisukorda. Võtke kasutusele põllusisesed täppisviljeluse sihijooned, et kõik masinad saaksid igal hooajal samasid jooni järgida.

**SUUREM
TOOTLUS,
KIIREM
REMONT**



CONNECT ROOM – TEIE TEENINDUSMEESKOND

Connect Room seirab katkematult masinaid, tuvastab ennetavalt võimalikke muresid ja teavitab edasimüüjat kiire abistamise vajalikkusest, mis omakorda suurendab tootlikkust ja vähendab seisuaega.

KESTEV TOOTLIKKUS

Võimekas traktor suurteks ettevõtmisteks

Optum AFS Connect on tõeliste asjatundjate esimene valik – jõuliste aga tõhusate kuni 340 hj mootorite, astmevaba CVXDrive jõuülekanne ja kompaktse suuruse poolest on Optum näidanud suure jõudlusega traktorite klassis uusi standardeid. Nüüd me teeme järgmise suure sammu digitaalse täppisviljeluse arengus.

kuni

+27 %

rohkem võimsust

66 dBA

uskumatu vaikus

3 taset

poolaktiivset
kabiini vedrustust

TÕSTKE OMA ETTEVÕTE JÄRGMISELE TASEMELE

Kuni 340 hobujõuni laiendatud sarja suurendatud võimsuse ja tõhususega on võimalik katta väiksema kuluga rohkem hektareid. Avastage täiesti uue kabiini ja uuenduslike tarkvaralahendustega kaasnev uuel tasemel mugav ja nutikas kujundus. Tänu AFS Connect telemaatikale on teil võimalus teha kõikide olemasolevate andmete toel õigeid otsuseid – õigel ajal, igast asukohast ja igast seadmest.

KASUMLIKKUS OTSUSTUSVABADUSEST

AFS Vision Pro kontseptsioon koos uuendusliku bluetoothi võimekusega AFS Pro 1200 puuetundliku monitoriga on uuel Optum AFS Connectil tavavarustuses. See loodi parima kasutajasõbralikkuse ja tootlikkuse saavutamiseks koostöös põllumeestega kogu maailmast.

MUDELID	Nimivõimsus ECE R120 ¹⁾ @ 2100 p/min (kW/hj)	Suurim võimsus ECE R120 ¹⁾ @ 1800 p/min (kW/hj)	Pumba suurim vooluhulk standardne / valikuline (l/min)	Suurim tõstevõime (kg)	Teljevahe (mm)
Optum 270 CVXDrive	199 / 271	212 / 288	165 / 220	11 058	2995
Optum 300 CVXDrive	221 / 300	230 / 313	165 / 220	11 058	2995
Optum 340 CVXDrive	250 / 340	250 / 340	165 / 220	11 058	2995

¹⁾ ECE R120 vastab ISO 14 396 ja 97/68/EÜ sätetele



+5 aastat

AFS Connect telemaatikat



- 1 UUS KÄITUSPÕHIMÕTE**
- Multikontrolleriga ühildatud kõrgresolutsiooniga AFS Pro 1200 HD monitor
 - Case IH osutiga koodeeri nupp kiireks töö- ja seadistusmenüüdele juurdepääsuks
 - Värviline jõudlusmonitor paremal A-piilaril koheseks andmete vaatamiseks

- 2 AFS VECTOR PRO VASTUVÕTJA**
- Kooskõlastatud ja kokkuehitatud koosteosad tagavad püsiva ja täpse suunamise

- 3 ERAKORDNE SÕIDUMUGAVUS**
- Uus poolaktiivne kabiini vedrustus ja aktiivne juhiiste vähendavad üldist vibratsiooni
 - Vedrustatud esitelg

- 4 360° LEEDVALGUSTUS**
- Kuni 22 leedvalgustiga saate töötada isegi öösel ülimalt nähtavusega

- 5 TÕHUS VÕIMSUSE EDASTUS**
- CVXDrive astmevaba jõuülekanne 0-40 või 50 km/h ECO koos aktiivse hoiderežiimiga

- 6 MOOTOR**
- Uuendatud 6,7-liitrine NEF mootor kuni 340 hj
 - Kõik Optumi mudelid vastavad rangetele Euro V heitgaasiklassi nõuetele
 - Väline jahutatud heitgaasiringlus pole vajalik
 - Reverseeritav säästlik ventilaator hoiab radiaatorivõre puhtana
 - 750-tunnine hooldusvälp
 - Uus mootori möödavoolufilter võimaldab vähendada töökojas seisuaega

TÄIUSTATUD KAITSE

Safeguard Connect

LAITMATU TRAKTOR IGAKS TÖÖKS

Tõuske järgmisele **PRO**-TASEMELE

Teie masin, teie valik Profina. Valige Advanced või Professional väljalase VÕI kohandage enda Optum AFS Connect vastavalt vajadustele.



ADVANCED

Täiuslikud omadused igapäevaseks tööks

- CVXDrive jõuülekanne (40 km/h ECO või 50 km/h ECO)
- Elektro-hüdraulilised väljavõtted ja võimas hüdropump (165 l/min või valikuliselt 220 l/min)
- 4 käitusvõlli ülekandearvu
- Elektrooniline parkimisluuk on tavavarustuses
- Kliimaseade, kaassõitja iste ja kabiini vedrustus
- Esitelje vedrustus on valikuline
- Käepärane AFS Pro 1200 puuetundliku ekraaniga monitor
- Valikuline pöörderiiba haldus, automaatsuunamine ja telematika
- Power Beyond on tavavarustuses
- Valikuine II või III klassi ISOBUS

PROFESSIONAL

Päästke valla oma traktori täielik võimekus

- CVXDrive jõuülekanne (40 km/h ECO või 50 km/h ECO)
- Elektro-hüdraulilised väljavõtted ja võimas hüdropump (165 l/min või valikuliselt 220 l/min)
- 4 käitusvõlli ülekandearvu
- Elektrooniline parkimisluuk on tavavarustuses
- Kliimaseade, kaassõitja iste ja kabiini vedrustus
- Esitelje vedrustus on valikuline
- Käepärane AFS Pro 1200 puuetundliku ekraaniga monitor
- Täiustatud otstarbekusega juhtkang on tavavarustuses
- Valikuline pöörderiiba haldus, automaatsuunamine ja telematika
- Power Beyond on tavavarustuses
- Valikuine II või III klassi ISOBUS

Case IH võib varustuse pakette muuta ilma eelneva teavituseeta. Küsige kõige viimast konfiguratsiooni enda kohalikult edasimüüjalt.





EESRINDLIK MUGAVUS

Täiustatud lahendustega rikastatud uuenduslik kabiin

Optum AFS Connecti täiesti uus kabiin tõestab meie pühendumist tootmisharu võrreldamatul kvaliteeditasemel tehnoloogia arendamisele.

MAKSIMAALNE TOOTLIKKUS – ISEGI PIMEDAS

Mõni tööpäev venib pikemaks kui teised. Selleks puhuks on Optum AFS Connectil kuni 22 leedvalgustit valgusvooga 2000 või 2500 luumenit leedi kohta.

SUURENDATUD KABIIN

Rikastage oma töökogemust ruumika kabiiniga, mis aeglustab väsimist ja parendab traktoristi heaolu, isegi pikkade hooaja töövahetuste ajal. Suurem raam võimaldab mahutada küllaldaselt hoiuruumi, sealhulgas 20-liitrise jahutatud kambri jaoks, ning annab tänu suurendatud klaasipinnale ja voolujooneliste pindadele piiramatu vaate traktori ümbrusele.

UUED OMADUSED

Vabalt konfigureeritavatele nuppudele püsikiiruse regulaatori ja mootori väljalaskepiduri omadusi kasutades, tajuvad traktoristid sõitmise ajal optimaalset ohutust ja mugavust.

JUURDEPÄÄSU HALDUS

Lisaks nupuvajutuse abil kabiini lukustamisele ja lahtilukustamisele, kaitseb uus võtmehoidja lubamatu juurdepääsu ja ärandamise eest, sest traktor ei käivitu ilma tuvastatud võtmeta.





CASE IH

OPTUM

MADE IN AUSTRIA

MICHELIN



ADVANCED JA PROFESSIONAL PAKETID

Tere tulemast preemiumklassi

Optum AFS Connect traktori jaoks on saadaval erinevad kabiini paketid. Sõltumata sellest, kas valite ADVANCED, PROFESSIONAL või CUSTOM kabiini, igal juhul saate enda töövajadustele vastava esmaklassilise töökeskkonna. Ühelgi teisel traktoril pole samaväärset töömugavust ja ergonoomikat, nagu pakub multikontroller käetugi, millel saate juhtida kõiki masina olulisi omadusi.

Pisavalt ruumi muretuks töötamiseks ja mugavalt tundmiseks. Istuge suurde, luksuslikku, traktoristile kohandatud ja käepärasesse Optum AFS Connecti kabiini. Tänu kvaliteetsete materjalide kasutamisele, erakordsele valmistuskvaliteedile ja igale pisiasjale pühendumisele, pakume kõige kõrgemal tasemel mugavust.

TAVAKABIIN - OMADUSED

- Standardne rooliratas
- Deluxe kangasiste
- Kangaskattega kaasreisijaiste
- Kummist põrandamatid
- Standardne raadio
- Eesmine päikesevari
- Käsitsi seadistatavad peeglid

DELUXE KANGAS- VÕI NAHKKABIIN – LISAOMADUSED

- Mehaaniline kabiini vedrustus
- Nahkkattega rooliratas
- Aktiivvedrustuse ja istmesoojendusega kangas- või nahkkattega iste
- Bluetoothiga raadio
- Eesmine, tagumine ja külgmised päikesevarjud
- Elektrilise seadistusega ja mehaanilise teleskoopajamiga lainurkpeeglid
- Tehases paigaldatud esi- ja tagakaamerad
- Täiendavad USB-liitmikud, 3-tihvtine ja 230 V elektritoite pistikupesa

ACTIVE LEATHER CAB

Neile, kes hindavad luksust

Suurema mugavuse nõudlejatele pakub Case IH mehaanilise või valikulise poolaktiivse vedrustusega nahksisuga kabiini Active Leather Cab. Ventileeritud premium nahast iste, nahast roolikate, nahast kaassõitjaiste ja vaipkattega põrandad annavad teile tõhusa ja tootliku töötamise ajaks täieliku luksuse tunde. Selle paketi tavavarustuses on samuti esi- ja tagakaamerad, mis annavad parima vaate ümbrusele ja vähendavad oluliselt õnnetuste riski.

ACTIVE LEATHER CAB – TAVAVARUSTUS

- Nahkkattega rooliratas
- Aktiivvedrustuse, istmesoojenduse ja ventilatsiooniga premium nahast iste
- Nahast kaassõitjaiste
- Vaipkate
- Bluetooth-raadio koos muusikakõlaritega
- Eesmine, tagumine ja külgmised päikesevarjud
- Elektrilise seadistuse ja elektrilise teleskoopajamiga lainurkpeeglid
- Tehases paigaldatud esi- ja tagakaamerad
- Juurdepääsu valgustus
- Täiendavad USB-liitmikud, 3-tihvtine ja 230 V elektritoite pistikupesa





MONITOR ON SOBIVASSE
ASENDISSE PAIGUTAMISEKS
52 KRAADI ULATUSES
KEERATAV.



UNIVERSAALNE
KÄEPIDE

PRO TÕHUSUS JA TOOTLIKKUS

Nutikas töötamine vaid nupupuutega

Teil ja teie töötajatel on alati palju asju teha. Seetõttu oleme mõelnud, kuidas saaksime igaühe tööelu veelgi lihtsamaks teha. Tulemuseks on uuenduslik multikontroller käetugi. See võimaldab traktoristide või tööde vahetumisel kiiresti eelistusi lähtestada ja paigutada 95% kõige sagedamini kasutatud käsklustest just õigete sõrmede alla. Paljusid käsklusi saab rakendada puuetundliku ekraani või uue pööratava ja vajutatava kooderinpupu abil, kasutades eelnevalt isikupärastatud omadusi.

ISIKUPÄRASTATUD MUGAVUS

Uuendused peavad olema kõigile käepärased. Käetoet asendit saab seadistada neljas suunas vastavalt iga juhi isikupärale.

UUS 12-TOLLINE AFS PRO 1200 MONITOR
koos puuetundliku ekraani ja Bluetoothi®
toega – kasutab uut AFS Vision Pro
operatsioonisüsteemi – nagu kasutaks
nutitelefone või tahvelarvutit

KONFIGUREERITAV,
KOODVÄRVUSTEGA

KONFIGUREERITAVAD
KIIRKLAHVID 5-8

SISSEEHITATUD KOODERINUPUGA SÜSTEEM
Lihtsalt kasutatav ja navigeeritav AFS Monitor

EELPROGRAMMEERITUD
KIIRKLAHVID

MULTIKONTROLLER = TÄIELIK ARENG

Ümberdisainitud kohandatavus ja mugavus

A ACCUGUIDE LÜLITUSNUPP

B IGA TRAKTORISTI EELISTUSTE JÄRGI KOHANDATAVAD LÜLITID

Multikontrolleri neljale vabalt konfigureeritavale nupule saab omistada erinevaid isikupäraseid omadusi. Võimalik on valida mootori, elektriliste hüdroväljavõtete, täppisviljeluse, jõuülekande, kütte- ja kliimaseadme, telefoni jne sätteid.

C ÜLES / ALLA KÄIGUVAHETUS

D REVERSI LÜLITUS

Annab traktoristile sõidusuuna muutmiseks parima paindlikkuse.

E KONFIGUREERITAVAD HÜDROVÄLJAVÕTTED

Hüdroväljavõtete ploki 4 nuppu saab siduda iga hüdroväljavõttega. Taga asuv vahetusnupp lülitab sisse ujuva asendi.

F EESMINE JA TAGUMINE KOLMEPUNKTILINE RIPPMEHHANISM
Kombinatsioonis taga asuva vahetusnupuga

G KERIMISRATAS SIHTKIIRUSE SEADISTAMISEKS

H PÖÖRDERIBA HALDUSE LÜLITI (HMC II)

I ISOBUS – 11 nuppu ISOBUS-i käskluste jaoks



KONFIGUREERITAVAD KIIRKLAHVID 1-4



JUST ÕIGETE SÕRMEDE ALL

Käepärane multikontroller disainiti ümber, et paremini hõlmata konfigureeritavaid traktori juhtimiskäsklusi. Käetoel hästi käepärases kohas asuv multikontroller võimaldab lülitada varasemast rohkem käsklusi, sealhulgas hallata eesmisi ja tagumisi hüdroväljavõtteid, kõiki jõuülekande sätteid ja ISOBUS-i omadusi.

MULTIKONTROLLER KÄETUGI

Järeleproovitud kujundus sisaldab käepäraselt sõrmede all asuvaid regulaatoreid



TEHNOLOOGIA TOEL EDASI TULEVIKKU

Me jätkame arengu toetamist!

Traktori Optum AFS Connect FPT mootor arendati kontsernis kohapeal eesmärgiga saavutada nimivõimsus vahemikus 271 kuni 340 hj. Patentitud, ülimalt tõhus Hi-eSCR2 heitgaaside töötus vastab Euro V heitgaasiklassile ega halvenda mootori jõudlust.

VÕIMEKAS MUUDETAVA GEOMEETRIAGA TURBO

eVGT turboülelaaduri labad on elektrooniliselt reguleeritavad sõltuvalt mootori koormusest ja pöörlemissagedusest, mis tagab optimaalse kiirendusrõhu. Sellega saavutatav parem põlemine tagab väiksema kütusekuluga suurema pöördemomendi.

NUTIKAS, SÄÄSTLIK JA VÕIMAS

Kuuesilindriline 6,7-liitrine ühisanum-sissepritsega FPT mootor sobib samaväärselt põllutööks ja maantee-transportiks. Mootoriploki ja õlivanni ainulaadne kujundus on loodud raskete koormuste jaoks.

Tänu nutikale mootori/jõuülekande haldussüsteemile APM töötab võimas mootor väiksemal pöörlemis-sagedusel, mis tõstab tõhususe uuele tasemele.

VALMIS IGAKS KATSUMUSEKS

Lai püsiva jõudluse vahemik ja korralik pöördemomendi tõus 32% tagavad isegi rasketes oludes muretu edenemise. Mudeli Optum 340 mootori pöördemoment 1398 Nm algab juba 1400 p/min juures, kaitstes koosteosi ja hoides kütusekulu madala.

IGATI HOOLDUSSÕBRALIK

Igapäevase hoolduse hõlbustamiseks avaneb mootorikate ühe tervikuna. Diislikütuse paagi tohutu maht - 630 liitrit - võimaldab töötada kogu tööpäeva ilma tankimispeatusteta.

UUS KARTERIGAASIFILTER

Mootori karterigaasifilter vähendab oluliselt käituskulusid, sest pikendab mootori kasutusiga ja vähendab hooldusvajadust.

HOOLDUSVABA
JÄRELTOOTLUSSÜSTEEM

HVO KÜTUSE HEAKSKIIT



OPTUM 340 CVXDRIVE

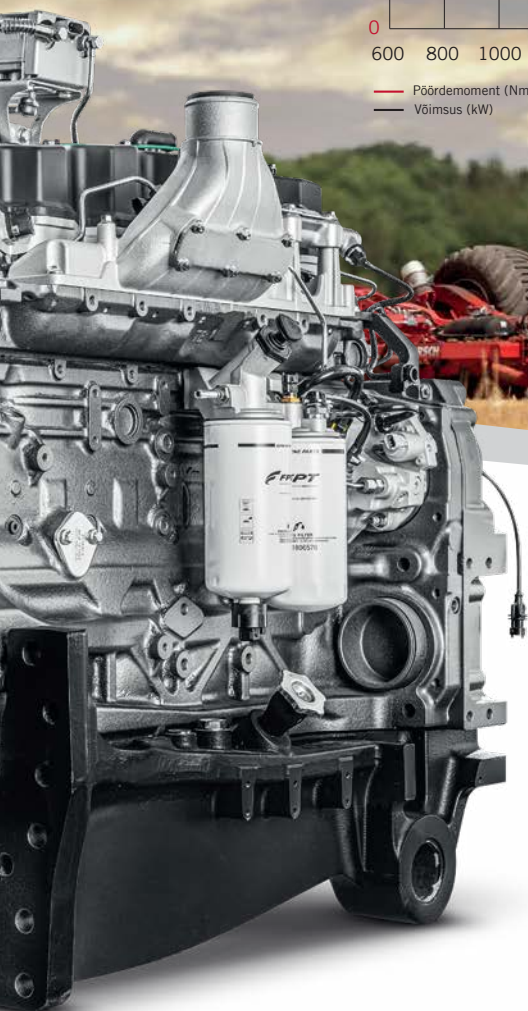
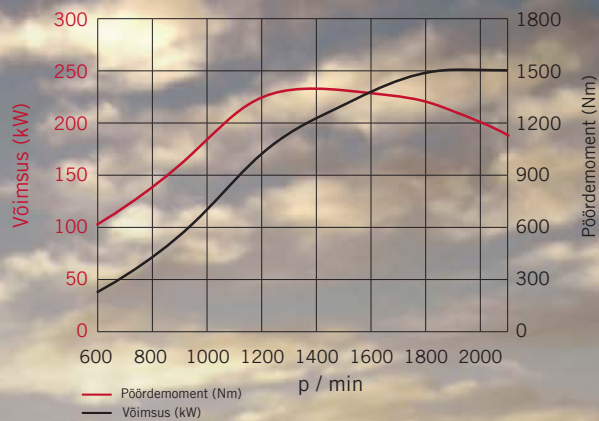

**+20% PIKENDATUD
HOOLDUSVÄLBAD
(750 TUNDI)**

**VALIKULINE
REVERSEERITAV
VENTILAATOR**



EELISED

- FPT Euro V heitgaasiklassi mootor nimivõimsusega 271 kuni 340 hj
- Hi-eSCR2 heitgaasi järeltöötlus ilma kübemefiltrit
- eVGT turboülelaadur mootori kiirema tundlikkuse ja suurema pöördemomendi tagamiseks
- Automaatne tootlikkushaldur (APM) ja ECO Drive aitavad kütusekulu kontrolli all hoida
- Traktoritööstuses erakordse muudetava kalde võimalusega
- 630-liitrine kütusepaak ja 96-liitrine AdBlue paak
- Valikuline automaatne suure võimsusega aeglusti
- 750-tunnine hooldusvälp

ASTMEVABA JÕUÜLEKANNE – KATKEMATU TÕHUSUS



Laitmatu mootori ja jõuülekanne vaheline koostöö säästab kütust

Astmevaba CVXDrive jõuülekanne on loodud iga töö jaoks täpse kiiruse laitmaks edastamiseks.

JÕULINE TUNNE

Sujuv sõiduulatuste vahetus paigalseisust kuni tippkiiruseni, sisseehitatud „teokiirused“ ja topeltsiduri tehnoloogia - CVX Drive pakub lisaks kõigele sellele ka aktiivset paigalseisu (vt lisa lk 23).

APM TAGAB KÜTUSETÕHUSUSE - IGAKS TÕÖKS

APM haldab traktori kiirust automaatselt mootori optimaalse pöörlemissageduse ja ülekandearvu abil, et suurendada jõudlust ja piirata kütuskulusid.

Traktorist peab vaid liigutama multikontrollerit või vajutama sõidupedaali ja APM hoolitseb ülejäänud tegevuste eest. Kütuse täiendavaks säästmiseks saavutatakse tippkiirus vaid 1550 p/min juures – ideaalne veotöö tegemiseks.

ECODRIVE PÖÖRETEULATUS

ECODRIVE käsitsi seadistus võimaldab eelnevalt määrata mootori vähima ja suurima pöörlemissageduse vastavalt teoksil olevale tööle. See aitab samuti kütust säästa.



**LIHTNE KASUTADA
SEADKE KIIRUS - APM
HOOLITSEB ÜLEJÄÄNU EEST**



CVXDRIVE JÕUÜLEKANNE – SUJUV KIIRENDUS 0-50 KM/H

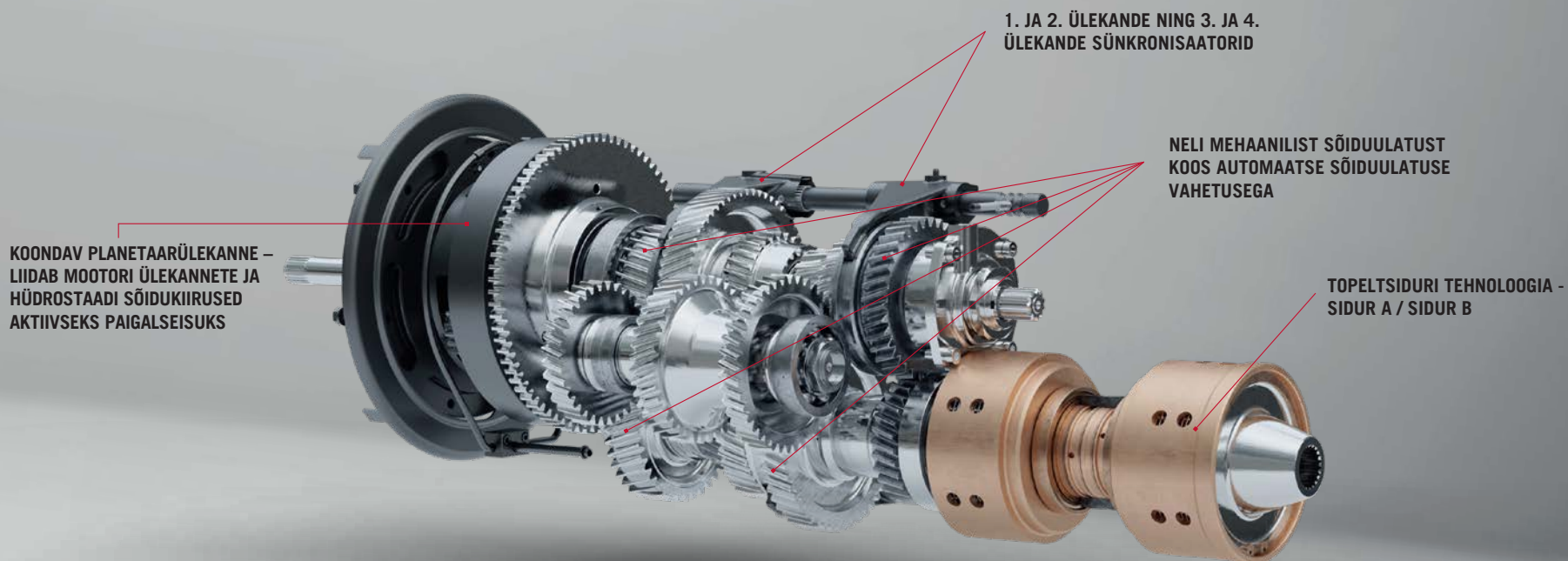

ERAKORDNE SÕIDUKOGEMUS TÄNU UUENDATUD JÕUÜLEKANDELE

Kogege sujuvamat ja tundlikumat jõudlust Case IH uue APM juhtimisomaduste abil. AFS Pro 1200 kuvar võimaldab traktoristil kohandada jõuülekande sätteid kiiresti ja lihtsalt vastavalt tööst tulenevatele vajadustele.

- Kiirendus / aeglustus
- Reverseerimise kiirus
- Sõidupedaali käitumine

EELISED

- Parendatud sõidumadused tänu astmevabale CVXDrive jõuülekandele
- Parem kiirendus / aeglustus
- Parendatud reversi käitumine
- Parem sõidupedaali tundlikkus
- Püsikiirushoidiku ülejuhtimine
- Kiire reageering sõidupedaali kiirele vabastamisele

TÕHUS JA TOOTLIK

Laitmatult tasakaalustatud väledus ja võimsus



TÄNU SUUREPÄRASELE VÕIMSUSE JA MASSI SUHTELE NING SUURELE LUBATUD MASSILE ON CASE IH OPTUM TRAKTORID TUGEVD NII PÖLLUL, KUI MAANTEEL.

MUGAV SÕIT JA LAITMATU MULLAGA KOKKUPUUDE

Vedrustatud esitelje kahepoolsete silindrite 110 mm käigupikkus on loodud mugavaks maanteesõiduks ja optimaalseks võimsuse põllupinnale edastamiseks. Jõuate rohkem vähema ajaga!

IGAKS TÕÖKS PIISAV HAARDEVÕIME

Vaid 7,7-meetrise pöörderaadiuse ning automaatse nelikveo ja diferentsiaali lukusti haldussüsteemiga saate hõlpsasti põllul manööverdada ja libisemise vähendamise-ga kütust säästa.

Kõiki nelikveo ja diferentsiaali lukusti rakendamise ja vabastamise tunnussuursi saab seada või muuta hõlpsalt AFS Pro 1200 monitori kaudu.

ISEGI ÕHK ON OLULINE

Valikuline rehvirõhu seiresüsteem suudab seirata kuni 16 ratta rõhku (sealhulgas haagise rattad). Seda hallatakse täielikult AFS Pro 1200 monitori kaudu, kus saab sisestada sättepunktid tootlikkuse täiendavaks suurendamiseks. Sättepunkti hõlbimine tekitab kuvarile kohe hoiatusteate.



- Kindel ehitus – suur kandevõime tänu suurendatud lubatud täismassile 16 800 kg
- Valikuline mootoriploki külgraam suurendab alusvankri jäikust
- Piduritega ja 105 mm vedrustuse käigupikkusega klass 4.75 esitelg
- Suurim lubatud koormus esiteljel 6300 kg

- Nelja planetaarhammasrattaga tugevdatud telge pika kasutuse saavutamiseks
- Tagateljel neli vastupidavat piduriketast ohutuse tagamiseks
- 4WD ja diferentsiaalilukusti haldus
- Pöörderaadius vaid 7,7 m
- Esitelje vedrustus parendab püsivust ja haarduvust

VILGAS JA STABIILNE

Optum AFS Connecti teljed on loodud ja kavandatud kõige raskemate koormuste talumiseks. Mootor on kinnitatud 270 kg raamile, mis talub vankumatult kõiki esirippmehhanismi ja esitelje kanduri põhjustatud koormusi. Koos tugevdatud konstruktsiooniga telgedega on sõiduki täismass 16 800 kg, millest 6300 kg on saadaval kandevõimena, mis teeb Optum AFS Connecti veelgi universaalsemaks.

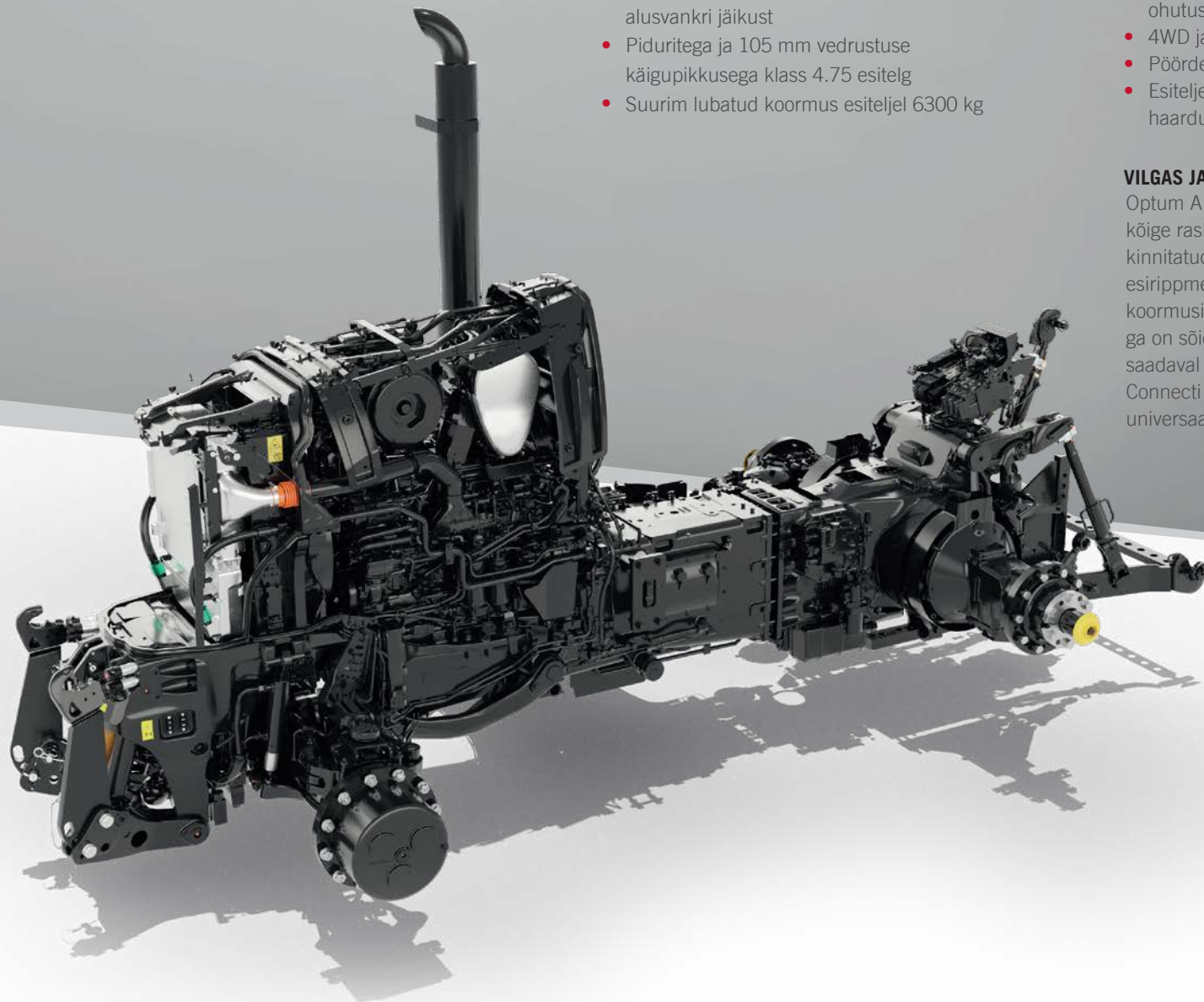



MUGAVALT TRAKTORI
MÕLEMAL KÜLJEL
ASUVAD VÄLISED
LÜLITID AGREGAADI
ÜHENDAMISE
HÕLBUSTAMISEKS

LAITMATU VÕIMSUSE EDASTUS

Me töötame kõige paremini kerge pinge all

Case IH insenerid mõistavad, et traktori turuväärtuse hoidmine on ettevõtja jaoks oluline. Seetõttu on Optum AFS Connectil laia kasutusulatuse saavutamiseks täiustatud hüdro süsteem.



MULTIKONTROLLERIGA
INTUITIIVSELT HALLATAVAD
KODVÄRVUSTEGA TAGUMISED
HÜDROVÄLJAVÕTTED

TÄPSELT VAJADUSTELE VASTAV JÕUVÄLJAVÕTE

Optum AFS Connecti tagumisel käitusvõllil on 4 ülekandearvu (540/540E/1000/1000E). ECO-ülekanded on saavutatavad mootori 1600 p/min pöörlemissagedusel, mis vähendab oluliselt kütusekulu. Täiendava ECO-ülekande saab valida ka eesmise käitusvõlli jaoks (1000/1000E). Ülekanded valitakse elektrooniliselt AFS Pro 1200 monitori kaudu.

EELISED

- Tagumine 4 ülekandearvuga käitusvõll
- Eesmine 2 ülekandearvuga käitusvõll
- Eesmise ja tagumise käitusvõlli automaatika
- Sujukäivitusega käitusvõll ei koorma agregate
- Käitusvõlli töötamise saab täielikult kooskõlastada pöördriba haldusega (HMC II)



MEIE FOOKUS – TÄIELIK OHUTUS

Kaitsta seda mis on oluline.

KÄITUSVÖLL /
OHUTUS



Põllumajandusmasinate puhul oluline ohutus, mõjutab tugevalt tootearendust. Traktoril Optum AFS Connect on sõidu- ja põllutööde ohutuse parendamiseks tänapäevane tehnoloogia, mis ei koorma traktoristi täiendava keerukusega.

NUTIKAS PIDURDAMINE

Väga tõhus aeglusti (mootori vasturõhuga pidur) tagab automaatrežiimis täiendava pidurdusvõimsuse kuni 149 kW. See vähendab sõidupidurite kasutamist kuni 30%, mis pikendab oluliselt sõidupiduri kasutusiga ja aitab säästa käituskulusid.

AKTIIVNE PAIGALSEIS KUULUB TAVAVARUSTUSSE

Astmevaba CVXDrive jõuülekanne eripäraks on aktiivse paigalseisu omadus, mis võimaldab sidurit või pidurit kasutamata nõlvadel peatuda ja liikuma hakata. Tavavarustuses on samuti elektrooniline seisupidur, mis vabaneb automaatselt ülekanne sisse lülitamise järel.

UUENDUS OHUTUMAKS PIDURDAMISEKS

Optum AFS Connecti täiustatud haagisepidur parendab pidurdamist keerukates olukordades. Patentitud süsteem tuvastab aktiivselt jooksvat sõiduolukorda ja mootori koormust ning stabiliseerib traktorit haagise õhkpidurite hetkelise rakendamisega. See toimib ka traktori aeglustamisel ning aitab traktorit ja haagist ühel joonel hoida.

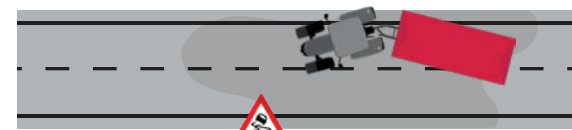

TÄIUSTATUD HAAGISE PIDURISÜSTEEM STABILISEERIB TRAKTORI JA HAAGISE ASENDIT ÕHKPIDURITE KASUTAMISE TEEL.

NUTIKAM TÖÖ – CASE IH AFS™

Täielik täpsus teie edu toetuseks

Case IH täppisviljelusesüsteemid (AFS™) on olnud täppisviljeluse esirinnas rohkem kui aastakümne jooksul. Case IH AFS-i tööriistade hulgas on kõik vajalik kuni 1,5 cm korratava täpsuse saavutamiseks, ülekate vähendamiseks, käituskulude piiramiseks ja kasumlikkuse suurendamiseks.



AFS Pro 1200 kõrglahutusega puutetundliku ekraaniga monitor

TEEDRAJAV TÄPSUS

Optum CVXDrive AFS Connectile on paigaldatud kolm uut süsteemi koosteosa, mis võimaldavad täppisviljeluse ja traktori süsteeme soovitud viisil konfigurereida:

- Kõrglahutusega puutetundlik monitor AFS Pro 1200 on loodud intuiitvseks navigeerimiseks – kuva kaugülevaade ühendab traktoristid ladusalt ettevõtte juhtidega ja Bluetooth®-i tugi seob kuva nutitelefoni.
- Uus AFS Vision Pro operatsioonisüsteem võimaldab konfigurereida täppisviljelussüsteemi omadusi, traktori süsteeme ja ühenduvust vastavalt kasutamise eelistustele.
- AFS Vector Pro vastuvõtja kooskõlastab suunamise korrigeerimisvariante, alates esmasest (AFS1) kuni keskmise (AFS2) ja kõrge (AFS RTK+) täpsustasemeni.

RTK+ 1,5 CM TÄPSUSTASE

AFS RTK+ on mobiilsidepõhine korrigeerimissuunis, mis võimaldab ettevõtjatel hõlpsasti saavutada korratavat täpsust kuni 1,5 cm, vähendada ülekatteid ja sisendkulusid ning suurendada oma saagikust. Tänu rakendusele RTK Fill saab signaali kadu ületada kuni 20 minutiks kohe pärast masina käivitumist. Lihtsalt jätkake ilma katkestuseta ja säilitage ülim täpsus.

ACCUGUIDE AITAB ALATI RAJAL PÜSIDA

Täielikult ühildatud AccuGuide suunamissüsteem hõlbus- tab põllutööde teostamist ja parendab agronoomilist jõudlust. See tagab töökäikude vahelise täpsuse ja usaldusväärset, sõltumata hooajast, tööst või mustri- (põld, ring, kaar, pöörderiba, spiraal ja sirge), et vähendada ülekatteid ja vahelejättusid.



EELISED

- Saadaval erinev valik signaali täpsusi
- Vastuvõtjad kasutavad keerukas keskkonnas töövõime säilitamiseks GPS-i, Galileo, BeiDou ja GLONASS-i signaale
- Valikuline suure täpsusega RTK⁺ signaal täpsustasemega kuni 1,5 cm
- Optum AFS Connecti sisseehitatud Accuguide automaatroolimine
- RTK Fill silub RTK⁺ signaali lünga

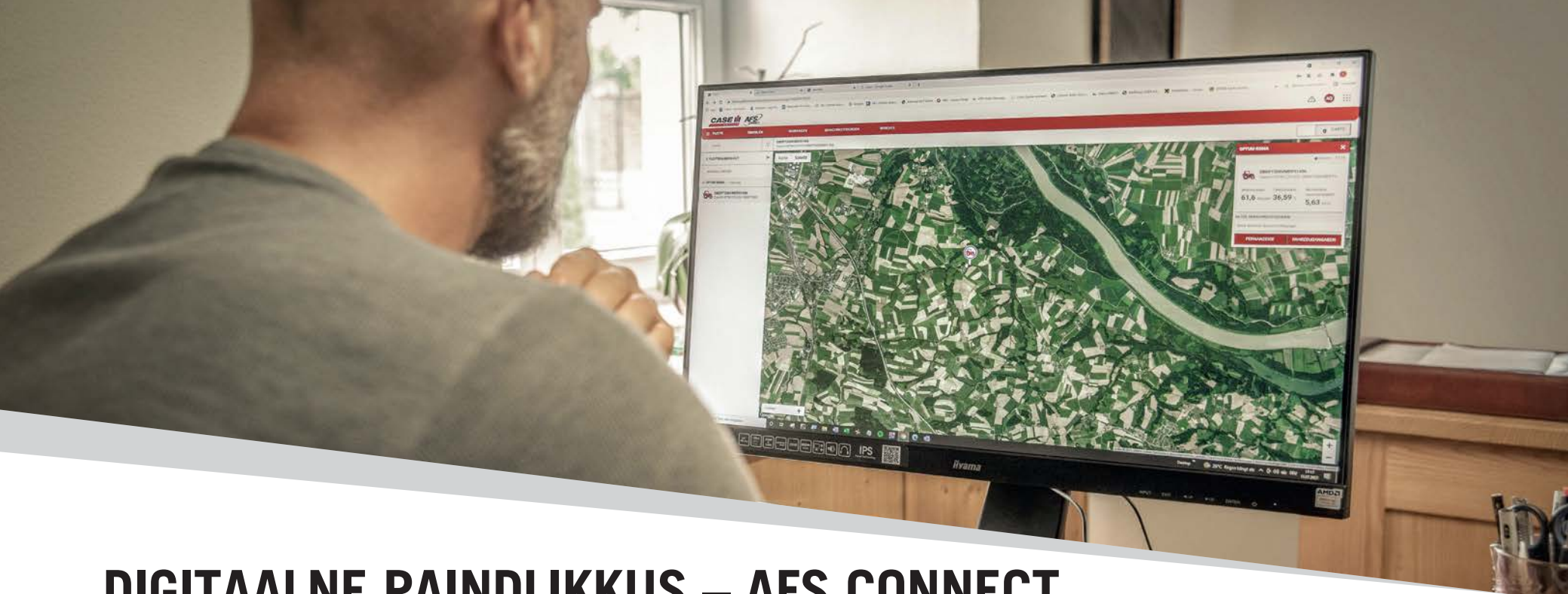

DIGITAALNE PAINDLIKKUS – AFS CONNECT

Leidke enda uus maaviljeluse tulevik!

AFS Connect võimaldab teil oma töid, masinaparki ja andmeid eemalt seirata ja hallata, et optimeerida enda jõudlust, tootlikkust ja paindlikkust. Keskne juhtimiskeskus annab teile juurdepääsu oma ettevõtte, masinate ja agronoomika andmetele kas arvuti või tahvelarvuti / nutiseadme kaudu üle kogu saagitootmistsükli.

ETTEVÕTTE HALDUS

- Koguge ja esitlege andmeid parema agronoomilise ülevaate saamiseks.
- Nihutage kaugside abil sihijooni ja ettenähtud norme.
- Uurige oma edasimüüjalt pidevalt areneva platvormi uusi omadusi.

MASINAPARGI HALDUS

- Võtke vastu teavitusi ja vaadake olulisi käituse tunnussuursusi.
- Seirake masinate jooksvat ja varasemat jõudlust.

- Kavandage ja teostage ühendatud masinate hooldusi.
- Kooskõlastage kõikide masinate tegevusi.

ANDMETE HALDUS

- Laadige üles ja näitlikustage varasemaid andmeid, et saada terviklikum ülevaade oma tegevuste kohta.
- Hankige juurdepääs juhtivatele kolmandatele teenusepakkujatele ja konsultantidele, et võimaldada oma seadmete koostööd nende teenustega.



ETTEVÕTTE
HALDUS



MASINAPARGI
HALDUS



ANDMETE
HALDUS

ÜHILDATUD LAHENDUSED

Tootlikkuse suurendamiseks

AFS CONNECT

VÕTKE TÄIELIK KAUGNÄHTAVUS

- AFS CONNECT VIEW – Ettevõtte juht või masina edasimüüja saab vaadata sama kuva nagu traktorist AFS Pro 1200 monitorilt.
- AFS CONNECT SUPPORT PRO – Edasimüüja saab eemalt tuvastada hooldus- ja parandusvajadusi ning hankida ennetavalt vajalikud varuosad.
- VEEBI TEEL PÜSIVARA – Võimaldab edasimüüjal saata veebi kaudu käituse püsivara värskendusi.

VÕTKE VASTU IGAPÄEVASTE TÖÖDE VÄRSKENDUSI

- Vaadake, jagage ja hallake jooksvalt, reaalajas, kõikide oma seadmete andmeid
- Vaadake kaugside teel masinate värskendatud telematikaandmeid ja veakoode

PARIM LAHENDUS LIIKVELOLEKU AJAKS

- Jooksev sõiduki kaart näitab täpselt sõiduki asukohti ja annab sõidusuuniseid
- Jagage sõiduki teavet erinevate rakendustega (näiteks WhatsApp)

MYCASEIH.COM

Leidke tööde ladusaks toimimiseks teavet enamlevinud küsimuste, veaotsingu soovitude ja hooldusjuhiste hulgast. Vaadake kõiki oma toetatud masinaid ja seadmeid, uurige oma AFS Connecti armatuuri, leidke seadmete hoiatusi, vaadake rakendusi jne – kõiki ühest kohast.

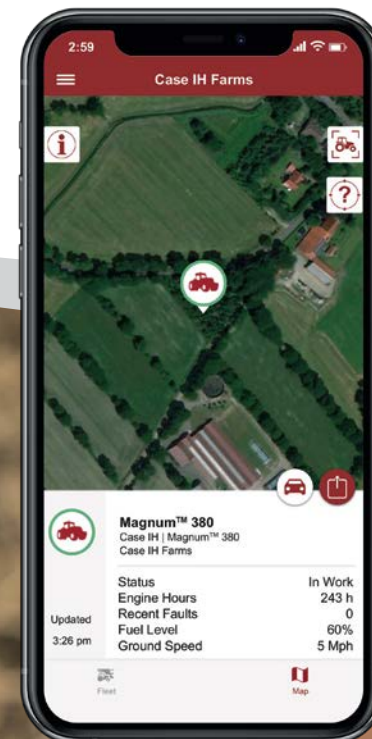



VABASTAGE OMA PROAKTIIVSUS

Digitaalne tugi. Igas kohas. Igal ajal.

Mõnikord annab elu võimaluse, mida ei saa tähelepanuta jätta. AFS Connect aitab teil näha seda, mida soovite, sõltumata sellest kas olete palliväljakul või perekondliku õhtusöögilaua ääres. Te ei pea olema kabiinis, et näha täpselt sama, mida näeb traktorist. Uus AFS Pro 1200 monitor võimaldab kaugside teel kuvarit vaadata, hooldus- ja parandusvajadusi diagnoosida ning automaatselt masina tarkvarauuendusi saada.

MONITORIEKRAANI KAUGVAATLUS

Ettevõtte juht või masina edasimüüja saab sõltumata asukohast näha sama ekraanikuva, mida näeb traktorist masina kabiinis.

TEENINDUSE KAUGTUGI

Hooajal pole aega oodata! Nüüd saate koostöös Case IH kohaliku edasimüüjaga tuvastada kaugtoe teel hooldus- ja teenindusprobleeme ja tuvastada kiiresti koheseks jätkamiseks vajalikud varuosad.

VEEBI TEEL PÜSIVARA HALDAMINE

Edasimüüja saab veebi teel värskendada püsivara ning anda juurdepääsu uutele omadustele, otstarvetele ja täiendustele.

EELISED

- Hoiab traktoristid põllul ja kabiinis
- Optimeerib ettevõtte juhi tööaega
- Parem teave ja sellest tulenevad juhtimisotsused

PÜRGIGE TOOTLIKKUSE TIPPU!

Pöörderiba haldus ja traktoriagregaadi haldus koos ISOBUS-i toega

TÄPPIS-
VILJELUS



HMC II – AUTMATISEERITUD PÖÖRDERIBAL PÖÖRAMINE

Optumi mudelitel on pöörderiba haldussüsteem HMC II, mis on loodud traktori abistamiseks pöörderibal pööramise ajal. Töö iga sammu saab programmeerida kas kestuse või läbitud teekonna järgi. Lisaks saab seada muude automaatsete toimingute päästikuid, nagu mootori pöörlemissageduse vähendamine pärast agregaaadi tõstmist. Pöörderiba tegevusjada saab salvestada sõitmise ajal või programmeerida kohapeal seistes. Tegevusjada saab taasesitada käsitsi või automaatselt multikontrolleri või AFS Pro 1200 monitori abil.

ISOBUS-i KLASS III – OPTIMEERITUD TÖÖNORM

ISOBUS III võimaldab agregaaati hõlpsasti juhtida vahetult AFS Pro 1200 monitorilt. Samas võimaldab ISOBUS III ka agregaadil mõningaid Optumi režiime juhtida. Traktor muudab vastavalt agregaaadi vajadustele automaatselt edasisõidu kiirust, roolimist (valikuline), rippmehhanismi asendit ja käitusvõlli pöörlemissagedust ning käitab hüdroväljavõtteid. Tulemuseks on agregaaadi ja traktori laitmatu koostöö ja tõhusus.

TIM

ISOBUS-i traktoriagregaadi haldusmooduliga (TIM) varustatud Optum AFS Connect võimaldab agregaadil teatavaid traktori režiime ja hüdroväljavõtteid automaatselt juhtida. See parendab kogu süsteemi kvaliteeti, tõhusust ja traktori töötulemust, mille tulemuseks on ettevõtte suurem tootlikkus ja töötajate lihtsam töötamine.

EELISED

- Pöörderiba haldussüsteem (HMC II) automatiseerib töövoogusid, et vähendada traktori väsimust ja suurendada tootlikkust
- Valikuline traktoriagregaadi haldusmoodul (TIM) tõhususe parendamiseks – ühendatud agregaat juhib näiteks traktori kiirust, roolimist (valikuline), rippmehhanismi tõstmist / langetamist ja käitusvõlli pöörlemissagedust.



MUDELID	OPTUM 270 CVXDRIVE	OPTUM 300 CVXDRIVE	OPTUM 340 CVXDRIVE
MOOTOR	FPT	FPT	FPT
Silindrite arv	6		
Tüüp	Ühis anum-sissepritsega 24-klapiline diiselmootor, üks eVGT turboülelaadur ja HI-eSCR2 ainut heitgaaside järeltöötlus		
Heitgaasiklass	Euro V		
Töömaht [cm ³]	6728		
Suurim võimsus ECE R120 ¹⁾ [kW/hj]	212 / 288	230 / 313	250 / 340
... pöörlemissagedusel [p/min]	1800		
Nimivõimsus ECE R120 ¹⁾ [kW/hj]	199 / 271	221 / 300	250 / 340
... pöörlemissagedusel [p/min]	2100		
Suurim pöördemoment [Nm, 1400 p/min juures]	1194	1282	1398
Pöördemomendi tõus [%]	32	28	23
Paagimahud, diislikütus / karbamiidilahus [liitrites]	630 / 96		
JÕUÜLEKANNE			
Astmevaba jõuülekanne CVXDrive, 50 km/h ECO või 40 km/h ECO	●		
Revers	●		
Tagatelje diferentsiaali lukusti tüüp	Mitmekettaline märgsidurisüsteem		
Sõidupidur	Hüdraulilise ajamiga mitmekettaline märgpidur, iseseadistuv		
KÄITUSVÖLL			
Tüüp	Elektrohüdrauliline, automaatjuhtimisega		
Pöörlemissagedused	540 / 540E / 1000 / 1000E		
... mootori pöörlemissagedusel [p/min]	1871 / 1598 / 1853 / 1583		
Võlli tüüp Standardne (valikuline)	1 3/8" 21 hambaga (1 3/8" 6 hambaga, 1 3/4" 20 hambaga)		
EESMINE KÄITUSVÖLL JA RIPPMEHHAANISM	○		
Pöörlemissagedused	1000 / 1000E		
... mootori pöörlemissagedusel [p/min]	1886 / 1585		
Suurim tõstevõime [kg]	6016		
OECD tõstevõime 610 mm ulatuses [kg]	4487		
NELIKVEDU JA ROOLIMINE (ALUSVANKER)			
Tüüp	Elektrohüdrauliline haldussüsteem, elektrohüdrauliline diferentsiaali lukusti ja aktiivne esitelje vedrustus tavavarustuses		
Esitelje vedrustus	●		
Roolimisnurk [°]	55		
Vähim pöörderaadius ²⁾ rööpme seadistusega 1930 mm [m]	7,7		
HÜDROSÜSTEEM			
Süsteemi tüüp	Muutuva töömahuga, koormustundlik pump		
Pumba suurim vooluhulk Standardne / Valikuline [l/min]	165 / 220		
Süsteem rõhk [baar]	215		
Juhtimise tüüp	Elektrooniline rippmehaanismi juhtimine (EHC) koos sõidusummutuse juhtimisega		
Suurim tõstevõime kogu ulatuses [kg]	11 058		
OECD tõstevõime 610 mm ulatuses [kg]	10 299		
Suurim tagumiste hüdroväljavõtete arv	5 elektrilist		
Suurim külgmiste hüdroväljavõtete arv elektrilise juhtkangiga	3 elektrilist		
Hüdroväljavõtete aegjuhtimine	1...60 sekundit kõikidel mudelitel		
Kategooria tüüp	III / IVN		
Nühamise järgi juhtimine	●		

MUDELID	OPTUM 270 CVXDRIVE	OPTUM 300 CVXDRIVE	OPTUM 340 CVXDRIVE
MASS			
Ligikaudne tarnemass [kg]		11 530	
Lubatav täismass [kg]		16 800	
Suurim lubatav mass esiteljel üksikute / topeltrastestega [kg]		500 / 6500	
Suurim lubatav mass tagateljel [kg]		11 600	
MÕÖTMED ²⁾			
A: Suurim pikkus langetatud eesmistele ja tagumistele aisdadega [mm]		5825	
B: Kogukõrgus [mm]		3457	
C: Vähim laius tagarehvide järgi (vähim / suurim) [mm]		2536 / 2993	
D: Teljevahe [mm]		2995	
E: Kõrgus tagatelje keskel, kõrgeim punkt (vedrustatud kabiin) [mm]		2341	
F: Rööpme seadistusulatus esiteljel [mm]		1858 - 2258	
tagateljel [mm]		Tagatelg: 1840 - 2374	
STANDARDSED REHVID ³⁾			
Ees	540 / 65 R28	540 / 65 R30	540 / 65 R30
Taga	650 / 85 R38	650 / 65 R42	650 / 65 R42
SUURIM SAADAOLEV REHVIKOMBINATSIOON			
	ROHM 40	ROHM 40	ROHM 40
Ees	650 / 60 R34, kui 620 / 75 R 30 (kui 650 / 60 R 34) ⁴⁾	650 / 60 R34, kui 620 / 75 R 30 (kui 650 / 60 R 34) ⁴⁾	650 / 60 R34, kui 620 / 75 R 30 (kui 650 / 60 R 34) ⁴⁾
Taga	710 / 75 R42, 900 / 60 R 42 kui 710 / 75 R 42, kui 900 / 60 R 42 ⁴⁾	710 / 75 R42, 900 / 60 R 42 kui 710 / 75 R 42, kui 900 / 60 R 42 ⁴⁾	710 / 75 R42, 900 / 60 R 42 kui 710 / 75 R 42, kui 900 / 60 R 42 ⁴⁾

● Tavavarustus

● Valikuline varustus

- Pole saadaval

¹⁾ ECE R120 vastab ISO 14 396 ja 97/68/EÜ nõuetele

²⁾ Standardsete rehvidega

³⁾ Muud rehvid tellimisel

⁴⁾ IF = Parendatud painduvus ==> kuni 20% suurem kandevõime samaväärse rehvirõhu all

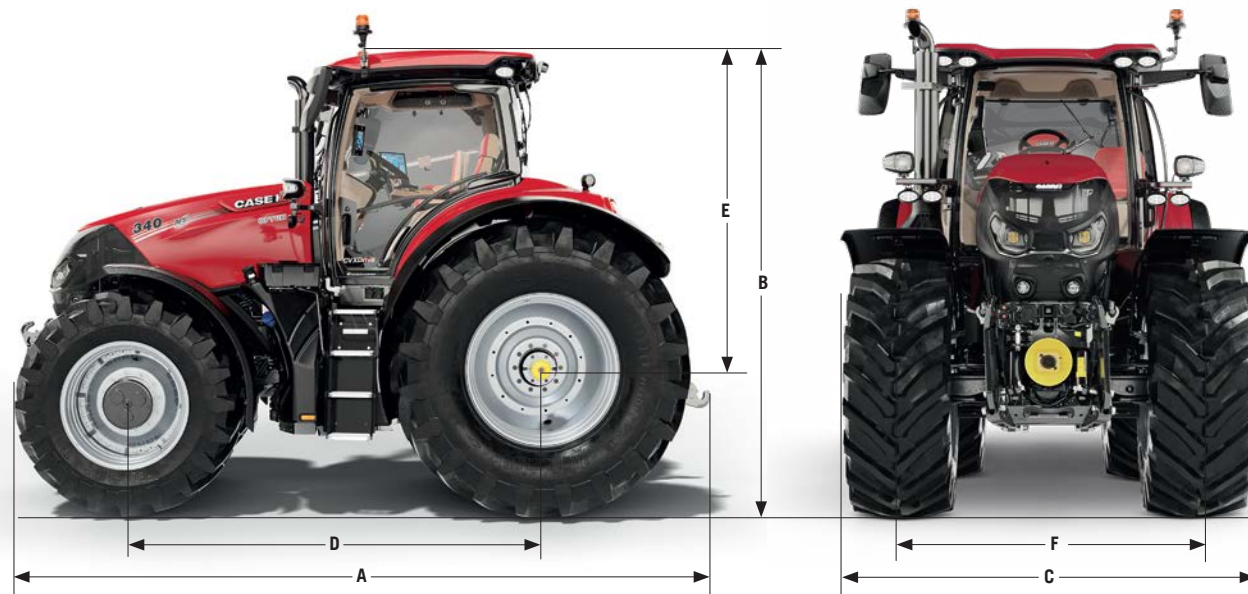



   
[caseih.com](https://www.caseih.com)

 Tasuta nõuandetelefon 00 800 22 73 44 00

Ohutus pole kunagi üleaarne! Enne mingi agregaadiga töötamist lugege alati kasutusjuhendit. Enne kasutamist vaadake agregaat üle ja veenduge, et see toimib korralikult. Järgige ohutusmärke ja kasutage kõiki olemasolevaid ohutusmeetmeid. See trüki on loodud rahvusvaheliseks kasutamiseks. Standardne ja valikuline varustus ning erinevate mudelite saadavus võib eri riikides erineda. Case IH jätab endale õiguse teha igal ajal ilma eelneva teavitusega kujunduse ja tehnilise varustuse muudatusi ilma tuleneva kohustuseta teha neid muudatusi varem müüdud ühikutele. Kuigi on tehtud jõupingutusi tagamaks, et selles trükises esitatud tehnilised andmed, kirjeldused ja kujutised on trükki andmise ajal õiged, võivad ka need ilma eelneva teavitusega muutuda. Kujutistel võib olla näidatud valikulisi seadmeid ega pruugi olla näidatud standardseid seadmeid. Case IH soovib kasutada **AKCELA** määrdeaineid.

Mai 2023 / Trükitud Eestis AS Dotnuva Baltic tellimisel - Kood 23C0014COMINB

CASE IH